

▪ D.C.ダブルハング/上げ下げ窓 (TW共通)

TW / DCダブルハング・ウィンドウサッシ交換方法

- ①下のサッシ (内側) を下枠より約8 cmの所に止めます。

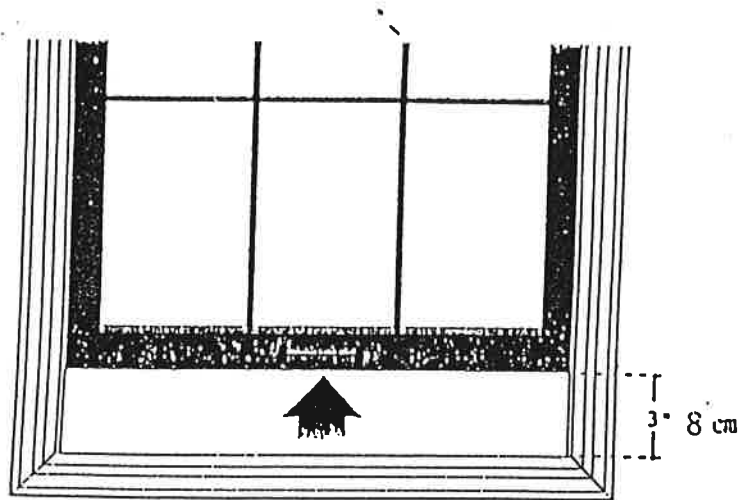

- ②両側にありますサッシアシストを差し込みます。

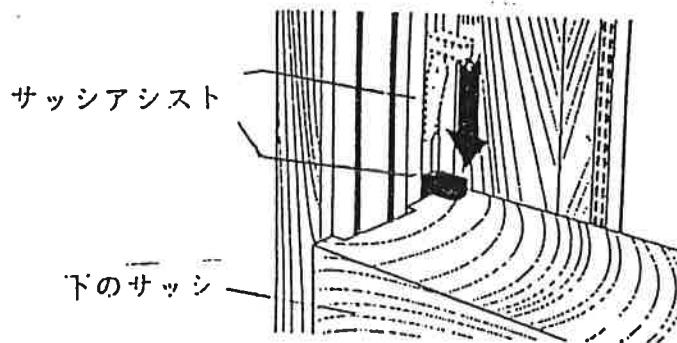

- ③サッシアシストを差し込むことによって容易に内側にサッシを倒せます。その際、約90°の位置で支えます。

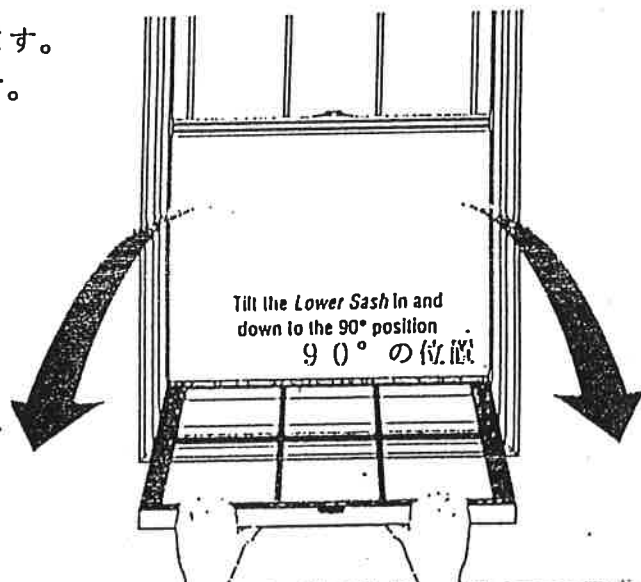

- ④ ジャムライナー内にありますシューのクリップの位置にドライバーを当て、押し込みます。

シューのクリップはストッパーと
なっていますので、押し込みながら
サッシを少しだけ上げて下さい。

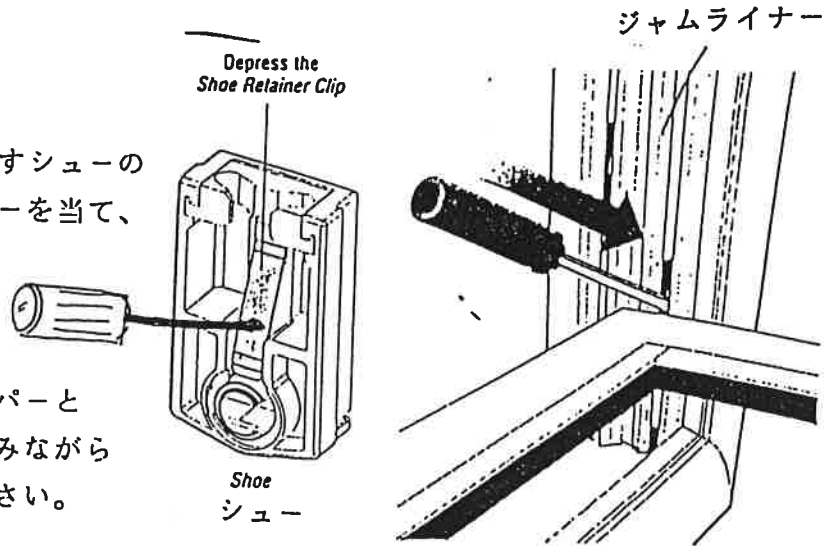

- ⑤ 両側のストッパーを外し、バランスよく
ジャムライナーより外します。

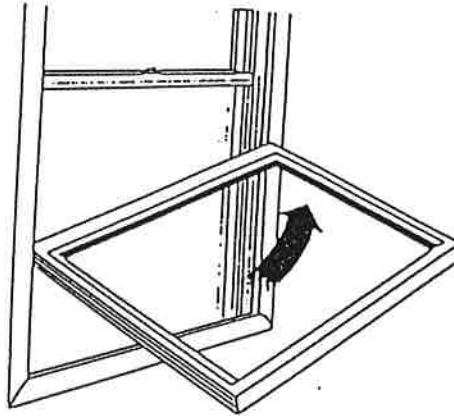

注)

- ⑥ 次に、上のサッシ（外側）を外す前に
必ずサッシアシストを両側とも一番上
まで戻して下さい。

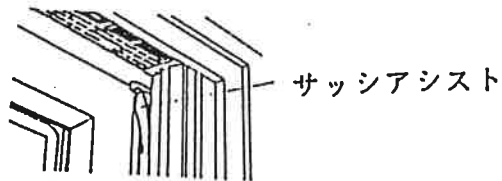

- ⑦ 上のサッシを①と同様下枠より 8 cm の所に
止め、内側より右側のジャムライナーを押
しながらサッシを少しずらします。

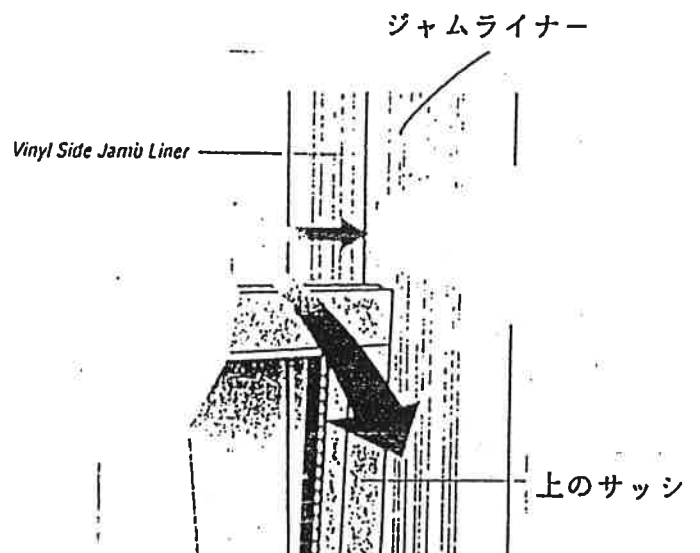

⑧内側より左側のジャムライナーを押しながら、
サッシ全体を倒します。

③、④、⑤の要領で外します。

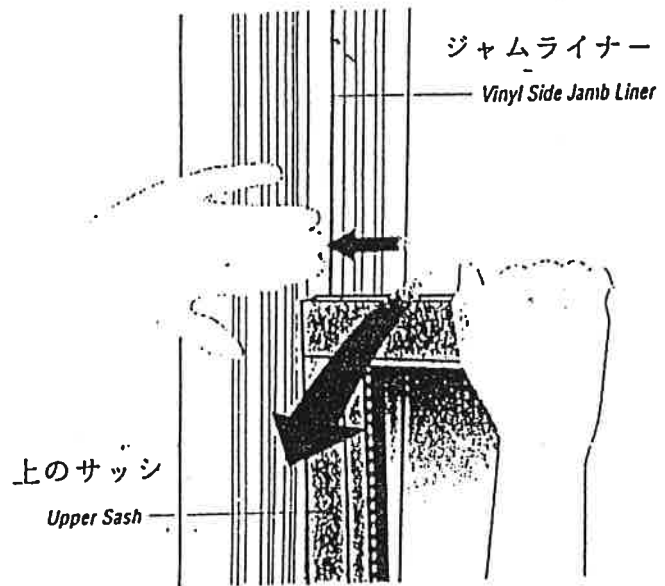

⑨外しましたサッシより、サッシピボットピン、ロック、キーパーを
新しいサッシに交換します。

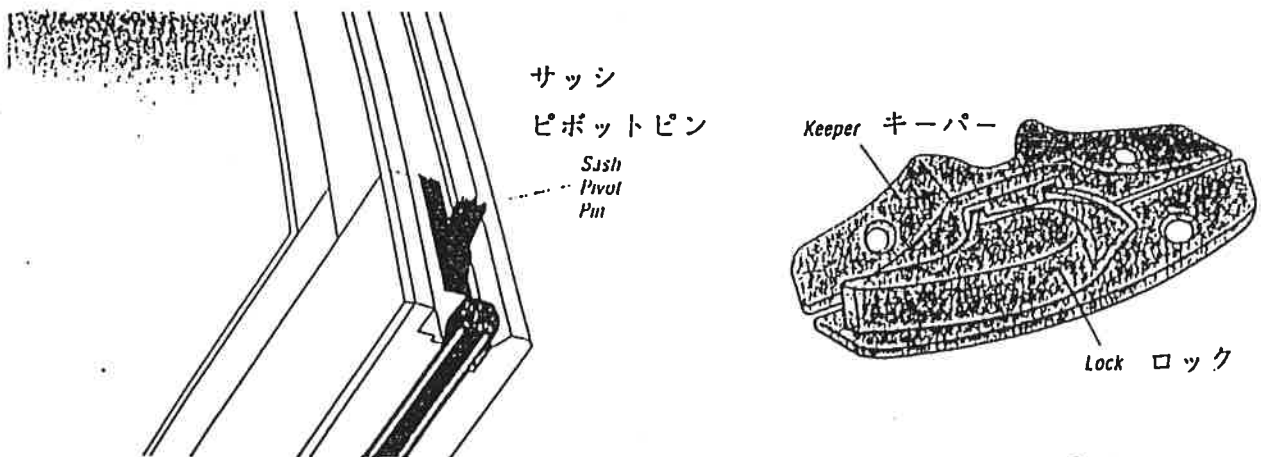

⑩外す要領の逆の方法でサッシを入れていきます。

アンダーセン DC/TWダブルハング・ウインドウ ー balancer (ばね) のはずし方ー

1. 上下サッシ (障子) をはずす。
(「DC/TWダブルハング窓サッシの取り外し方」参照)
2. サッシ (障子) をはずした時点で、サッシ (障子) から出ている ピン を受けている、「 balancer・シュー (ピン受け) 」 (左右縦枠に内蔵) が、固定状態になっている。「 balancerシュー」 (「ピン受け」) の固定状態を以下の要領で解除する。
マイナスドライバーをさしこみ、90度ひねると、「 balancer・シュー」 (「受け」) の固定状態が解除される。
ばねの力のため 上方へ向かって強くひかれる。ドライバーをしっかりと握って作業。

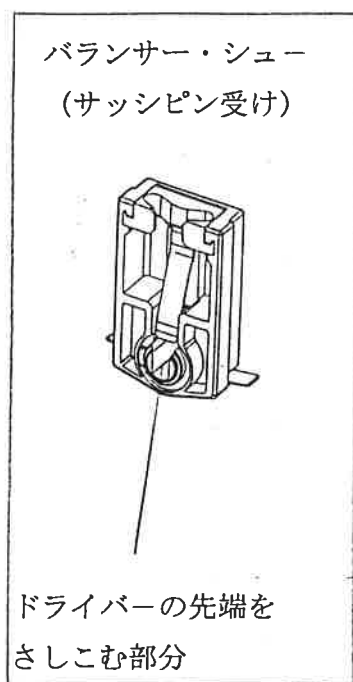

マイナスドライバーで90度ひねる。
内側から見て、左縦枠の「受け」は右へまわす
内側から見て、右縦枠の「受け」は左へまわす
そのままの状態ゆっくりと上方へスライドさせる。バネの力を感じなくなったら、ドライバーの先端を抜く。

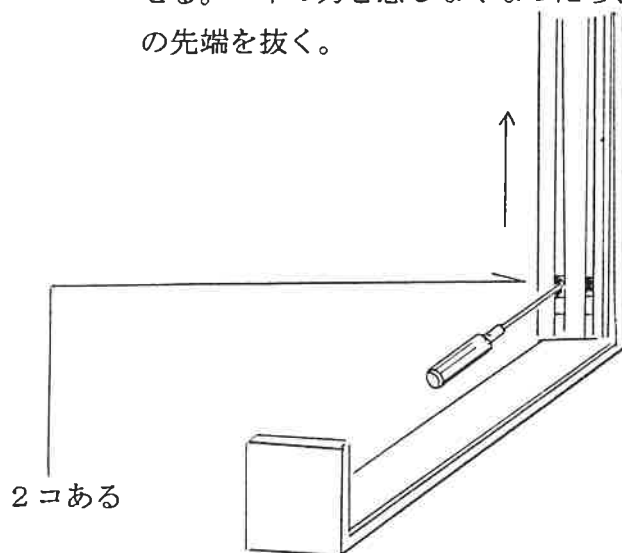

3. ジャムライナー (左右縦のカバー) をはずす。

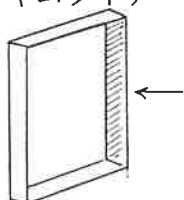

ジャムライナー (斜線部分)

手で丸めるように力を加えながら、はずす。
マイナスドライバーの先端をジャムライナーと縦枠の隙間に差し込み、ジャムライナーを浮かせながら作業してもよい。

ジャムライナーは上下の区別有り

アンダーセン DC/TWダブルハング・ウインドウ — バランサー (ばね) のはずし方 —

4. ジャムライナーに内蔵されている、「バランサー」を抜き取り、新しいバランサーと交換。

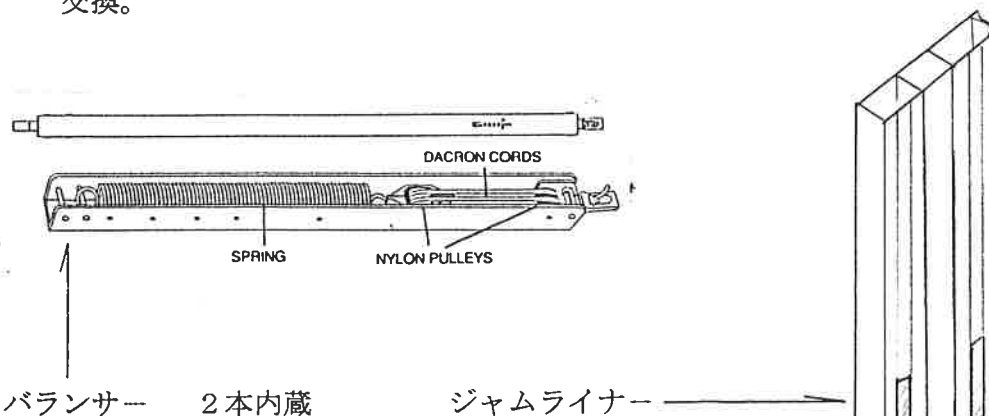

バランサーは、金具で「ひっかかって」
いるだけなので、上方へ引けば軽く抜ける。

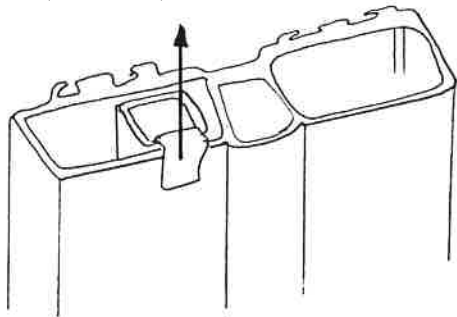

バランサーのロープ先端のバランスタブと「バランサーシュー (サッシピン受け)」は簡単にはずれるようになっており、はずれた場合は図のようにとりつける。

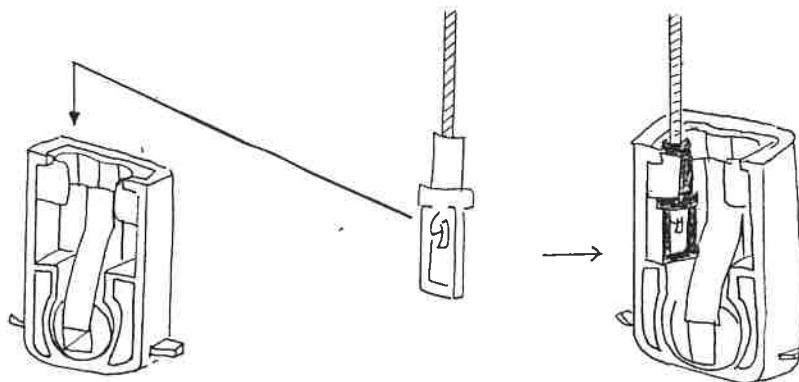

アンダーセン DC/TWダブルハング・ウインドウ ーバランス・シュー (ばね) のはずし方ー

5. ジャムライナーを、上下、間違えないよう注意して縦枠にはめこむ。



6. 「 balancer・シュー」 (サッシピン受け) にドライバーの先端を差し込み
そのままの状態下方へスライドさせる。

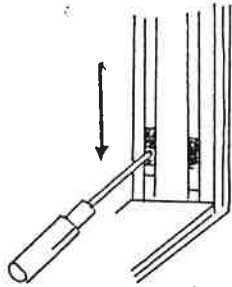

下枠から約8 cmにてドライバーを90度ひねる。
内側から見て、左縦枠の「受け」は左へまわす
内側から見て、右縦枠の「受け」は右へまわす

「サッシピン受け」が固定された状態になる。

7. 左右縦枠の「サッシピン受け」の水平位置を同レベルであることを確認後サッシ (障子) をはめる。
サッシ (障子) は上下、内外を間違えないようにする。間違った場合はmサッシ (障子) 交換方法の手順に従い、一旦サッシ (障子) を取り外し、再度とりつける。