



ポケットドアフレーム取付説明書 1500 SERIES (2X4工法専用)

厚さ25mm~45mmで重さ56kgsのドア対象です。
オプション品1125ボールベアリングハンガーを使用すれば90kgsまで取付可能です。

153068PF 36" (913mm) X 80" (2032mm) ドア用です。
913mmより幅が狭いドアは部材をカットしてご利用いただけます。

- 注意**
- ・幅1-3/4"(45mm)ドアは、1575アダプターキットを使用してください。
 - ・ドアが80"より短いときはヘッダーを下げてスプリットスタッドの下端を切って使用し、ドアが80"より高いときは長いスプリットスタッドを使用し、ヘッダーを上げてください。
 - ・引分けドアは、2つのフレームと1555の引分けドア・キットを使用します。
幅60" (1524mm) 高さ108" (2743mm) までのドアに対応します。

- 1** 開口は下げ振りを使用し正確に開けてください。
最小高さは2,146mm、幅が、ドア幅×2+1"(25mm)です。

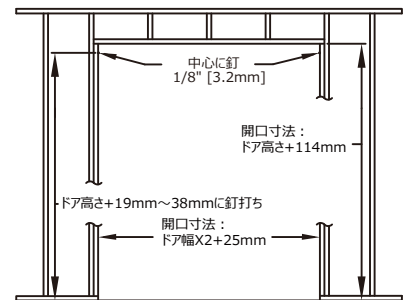

- 2** 床上80-3/4"(2051mm)または下張り床から81-1/2"(2070mm)を計ります。ドアの下のクリアランスは3/4"(19mm)から1-1/2"(38mm)です。両縦枠の中心に平頭釘を1/8"(3mm)残して打ちます。
(この釘にヘッダーエンドブラケットをはめ込みます。)

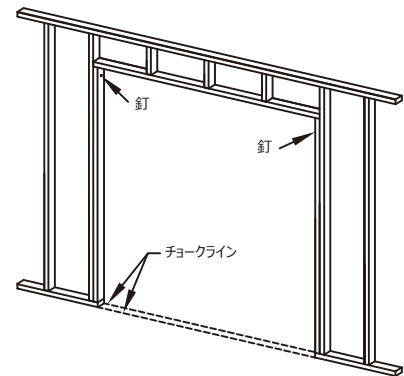

- 3** 床にチョーク等で枠幅ラインを引きます。

- 4** 両縦枠の釘の上にヘッダーエンドブラケットのプレートの溝を差し込みます。ヘッダーは水平してください。プレートの残りの穴に釘を打ちます。(761mm用または、Universal Frame、その他のドアサイズの場合は、3ページの切り欠き説明を見てください)

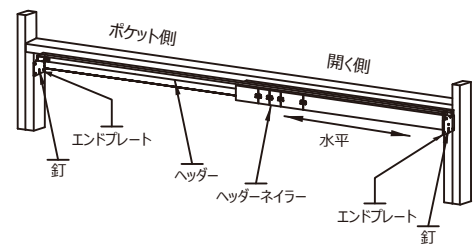

- 5** 2本のスプリットスタッドにフロアプレートを差し込みます。ヘッダーネイラーの脇にスプリットスタッドを釘打ちします。もう1本のスプリットスタッドを"ポケット"の中心に釘止めします。スプリットスタッドは床のチョークラインの間に納まるようにし、床に釘で止めます。(床が石の場合には接着剤で止めてください)

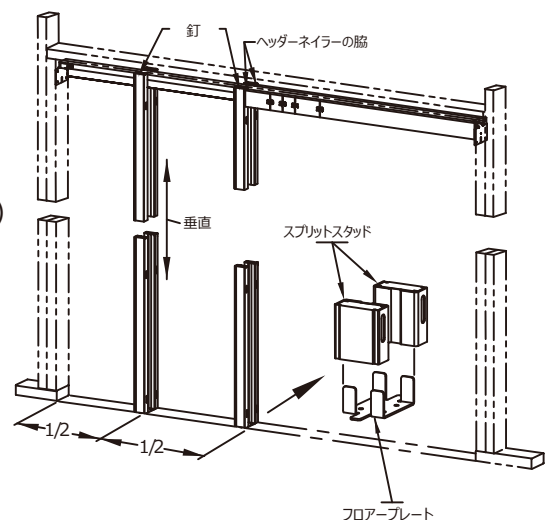

- 6** 適した壁仕上げをお使いください。
石膏ボード等軽量タイプの仕上げをお勧めします。
警告：必要以上に長い釘を使用しないでください。
釘が貫通しドアに傷を付ける恐れがあります。
54mm幅の板でスプリットスタッドの間に仮止めしてください。

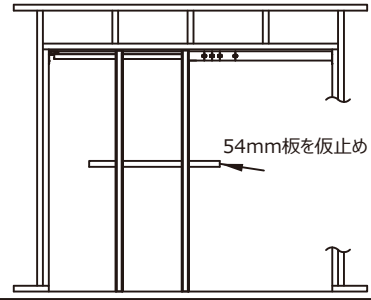

- 7** ペンキやシーリングステインでドアの表面や小口など
全て塗ってください。

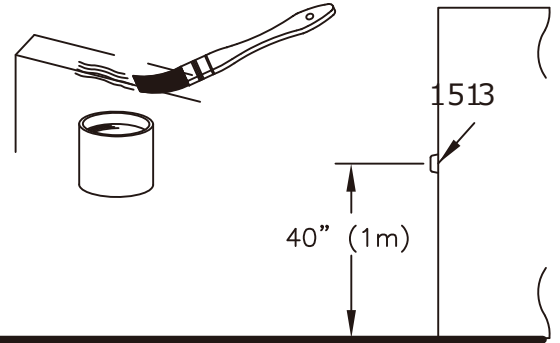

- 8** ドア後ろの小口の下端から40" (約1m) の所に
1513バンパーを固定してください。

- 9 A/ 取付**
1121ハンガープレートをドア上端に取り付ける。
ドアの端から2" (51mm) の所に、
ロックタブは同じ方向にそろえて付ける。

- B/ 差し込み**
1120ホイールハンガーをトラックに挿入します。

- C/ 吊り込み**
ドアの1121ハンガープレートの位置に合わせて
1120ホイールハンガーのボルト位置を調整してください。
ドアを持ち上げてボルトをプレートに押し込みます。
もう一方の同じ様にしてください。

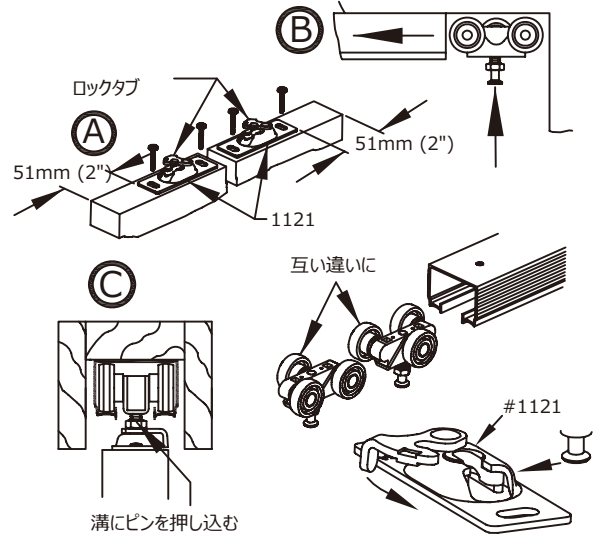

- 10** 仕上げ枠とケーシングを設置します。
取り外し可能にするために、1211のロックレバー側の枠はネジ止めしてください。
注：枠とドアの間のクリアランスは少なくとも5mmあけてください。

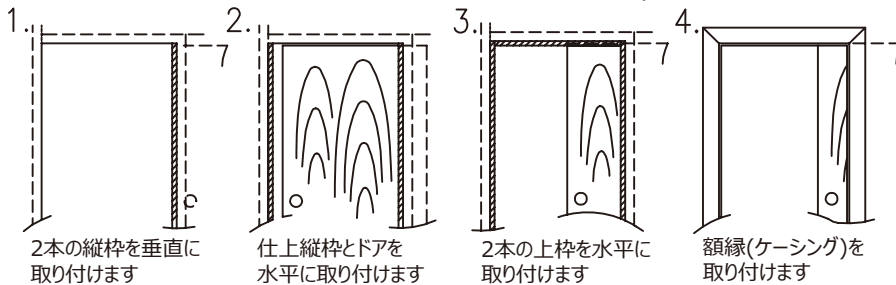
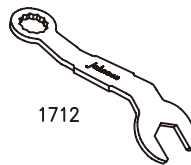

- 11** ドアを常に中心に置くために、仕上げ枠の下部に
1550ドアガイド(振れ止め)を設置してください。

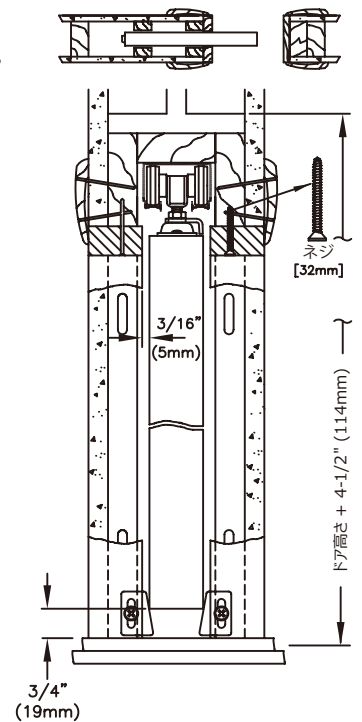
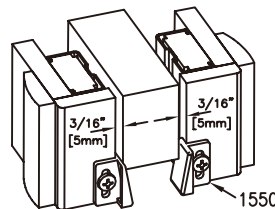

ポケットドアフレームヘッダーの切り欠き説明

762mm の 914mmドア用ポケットドアフレームは標準的なドア幅のカット用にマークがついています。

- 1** エンドブラケットをはずします。

エンドブラケットをはずす

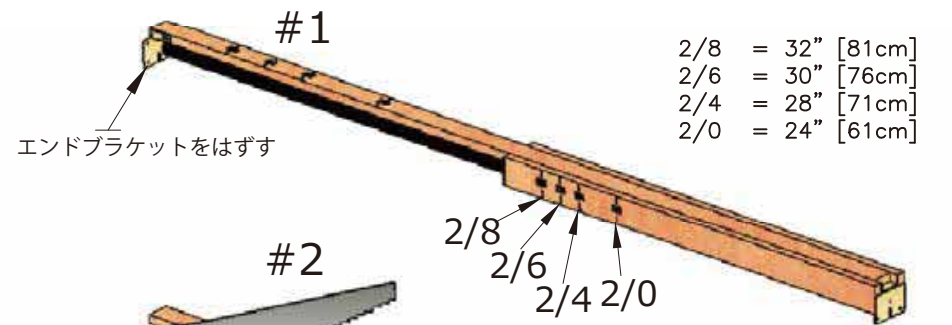

2/8	=	32"	[81cm]
2/6	=	30"	[76cm]
2/4	=	28"	[71cm]
2/0	=	24"	[61cm]
- 2** ドアサイズのマークに合わせてヘッダーの木部のみをカットします。

トラックは切らない

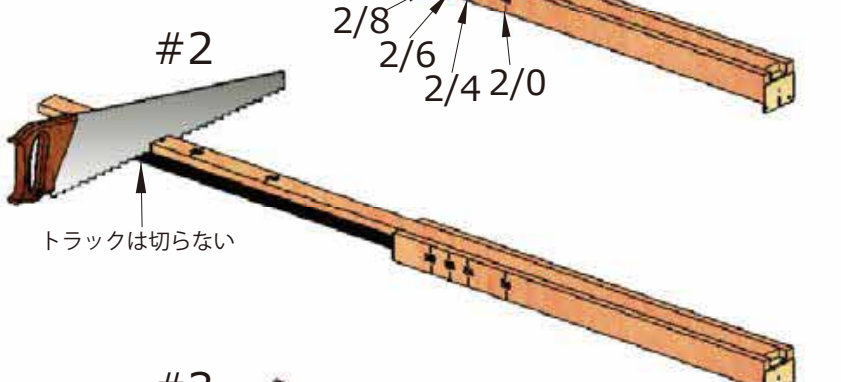

- 3** ヘッダーを裏返し、ヘッダーよりも35mm短くトラックをカットします。

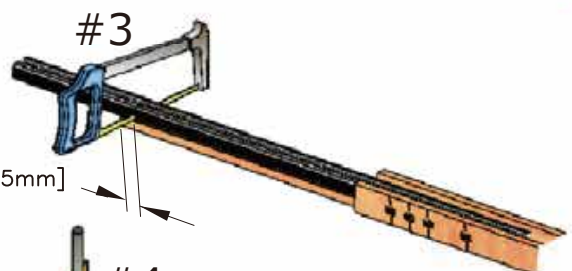
1-3/8" [35mm]

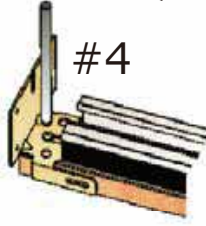
- 4** カットされた切り口にエンドブラケットを取り付けます。

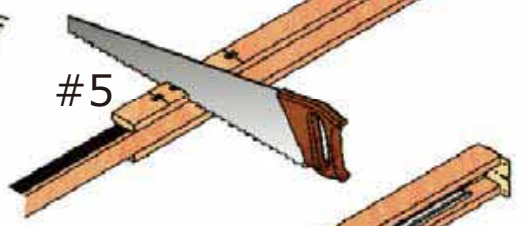
- 5** ヘッダーを横に倒し、マークに合わせてトリムボードをカットします。カットした部分を取り外し捨てます。

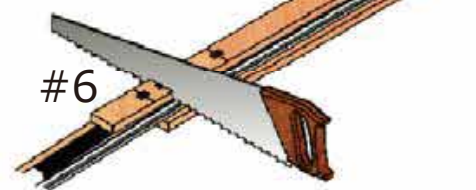
- 6** ヘッダーを裏返し、反対側もカットします。



標準的なドア幅ではないときのヘッダーカット：

ドア幅を2倍し 25mmを足します。ヘッダーにマークを付けステップ2、3と同様にカットします。ドア幅に 25mmを足し、トリムボードにマークし、ステップ5、6と同様にカットします。