

■ コネクター取り扱いの注意事項

- ⚠ 衝撃を与えると、コネクターが破損します。
- ⚠ リード線を引っ張ると、コネクターからリード線が抜けて破損します。
- ⚠ リード線やコネクターを挟み込んで取り付けると、断線やコネクターが破損します。

【コネクターの取り外し方】

爪先でレバーを押しながら、コネクターを抜いてください。

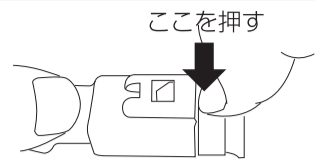

1~3 は、出荷前に工場で行います。

1. 扉に取付穴をあけてください。
2. 上部ケース(増設ケース)を取り付けてください。
3. 下部ケース(制御ケース)を取り付けてください。

※取り付けてください。

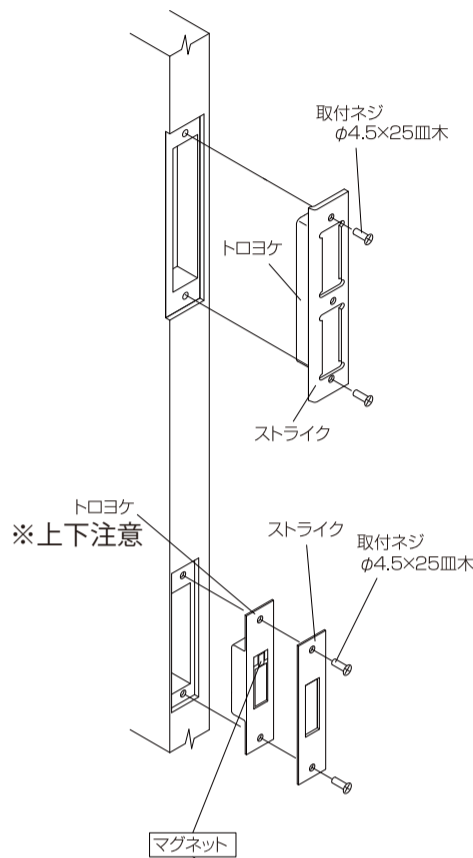

※出荷時は取付済みです。

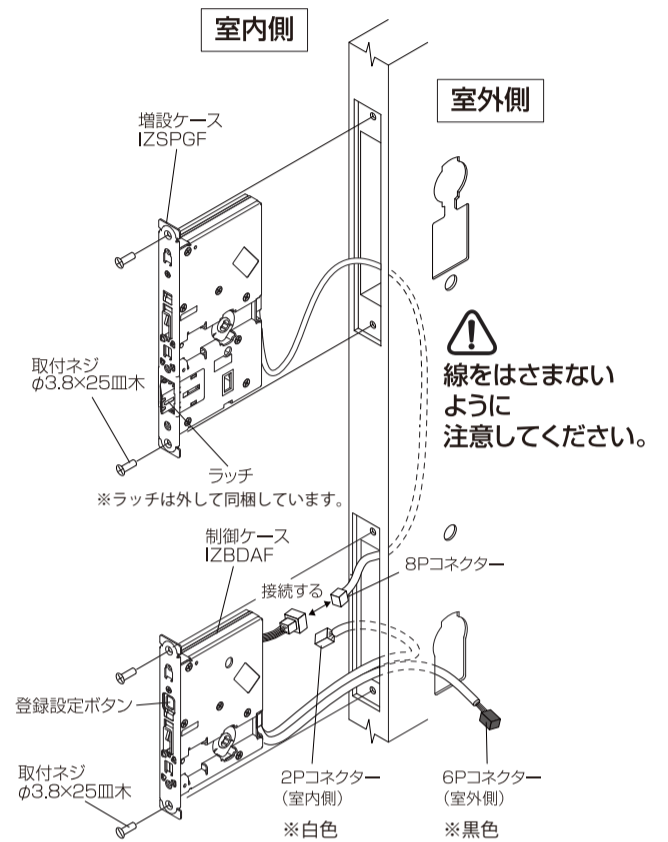

4. ストライク、トロヨケを取り付けてください。

- 1) ストライクを取付ネジ(M5×12特皿)にて取り付けてください。
※対震ストライクの取り付けは、下記対震ストライク取付方法を参照してください。

⚠ ラッチは外れます。落とさないように注意してください。

制御ケース用トロヨケの取り付けについて

制御ケース用のトロヨケにはマグネットが内蔵されています。トロヨケを取り付けの際は、必ずマグネットが上側になるように取り付けてください。マグネットが下側で取り付けられると電気錠が正常に動作しません。

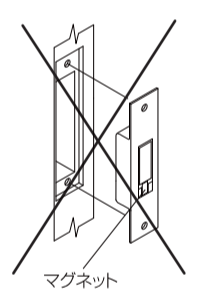

⚠ 制御ケースは必ずマグネット内蔵の制御ケース用トロヨケと組み合わせて取り付けてください。間違った組み合わせで取り付けると、電気錠が正常に動作しません。

5. シリンダーとサムターンを取り付けてください。

- 1) シリンダーとサムターンをケースに挿入し、シリンダー固定ピンを面一になるまで打ち込んでください。

⚠ たたいたり、強い衝撃を与えないでください。

※シリンダーは「MIWA」マークを上にして取り付けてください。

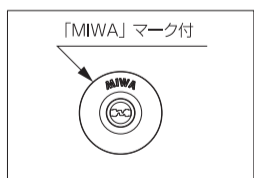

※サムターンは、サムターンツマミが、解錠時は「縦」、施錠時は「横」になるように挿入してください。

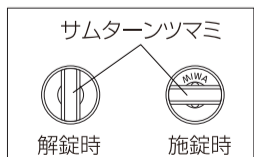

⚠ 注意
サムターンツマミはデッドが引込んだ状態でタテになるように取り付けてください。取り付けを間違えると不正解錠に対する防犯性能が発揮できなくなります。

6. フロントを取り付けてください。

- 1) ラッチを扉の勝手に合せはめ込んでください。
- 2) フロントの上下を合せ取付ネジ(M4×12皿)にて取り付けてください。このとき、フロントが扉の戸口面に正しく納まっていることを確認してください。

※右図は右勝手の場合を示します。

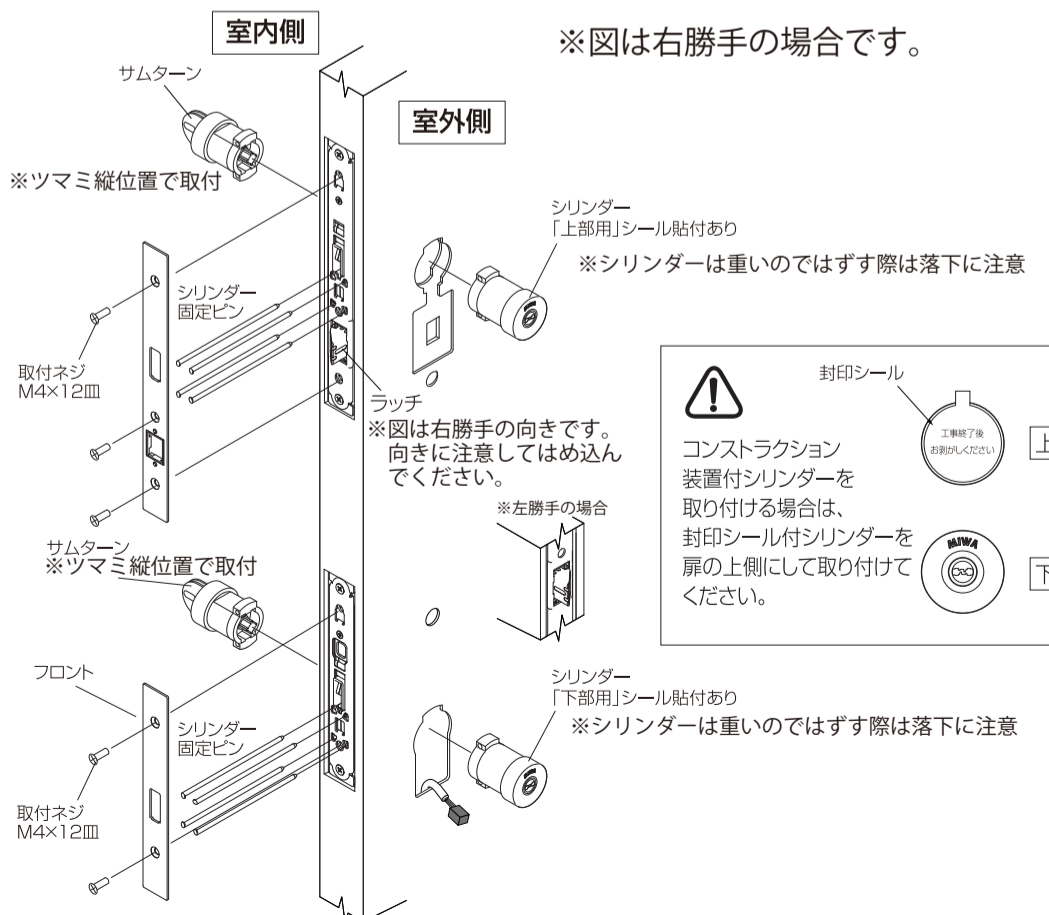

7. 室外側、室内側のグリップハンドルを取り付けてください。

- 1) 下部ケースと室外側グリップハンドルのコネクターを接続してください。
- 2) 室外側グリップハンドルのラッチレバーが付いている方が上部になるようにして、ラッチレバーをケースの穴に合せてください。

! コネクター、ハーネスは、下部シリンダー下の切欠き穴より扉内に納めてください。
グリップハンドルでハーネスを挟まないように注意してください。

- 3) 室内側より、取付板A・Bおよび取付ネジにて取り付けてください。

! 取付板A・Bの矢印が上向きになるように取り付けてください。
取付板Bはサムターン用穴部にハーネスを通してから取り付けてください。

- 4) 下部ケースと室内側グリップハンドルのコネクターを接続してください。
- 5) 室内側グリップハンドルのラッチレバーが付いている方が上部になるようにして、ラッチレバーをケースの穴に合せてください。
- 6) 取付板A・Bと室内側グリップハンドルをはめ合わせて、側面より取付ネジで締め付けてください。

! コネクター、ハーネスは、下部ダイヤ内側のスペースに収めてください。
グリップハンドルでハーネスを挟まないように注意してください。

! グリップハンドルが正しく取り付けいていないと錠が作動しない恐れがあります。取付板はできるだけまっすぐに上下がそろうように取り付けてください。
一旦仮締めをし、スムーズに動くよう調整してから、取付ネジでしっかり固定してください。

ご注意

インパクトドライバーは使用しないでください。
取り外しができなくなる恐れがあります。また、締め過ぎると作動に支障をきたす場合があります。

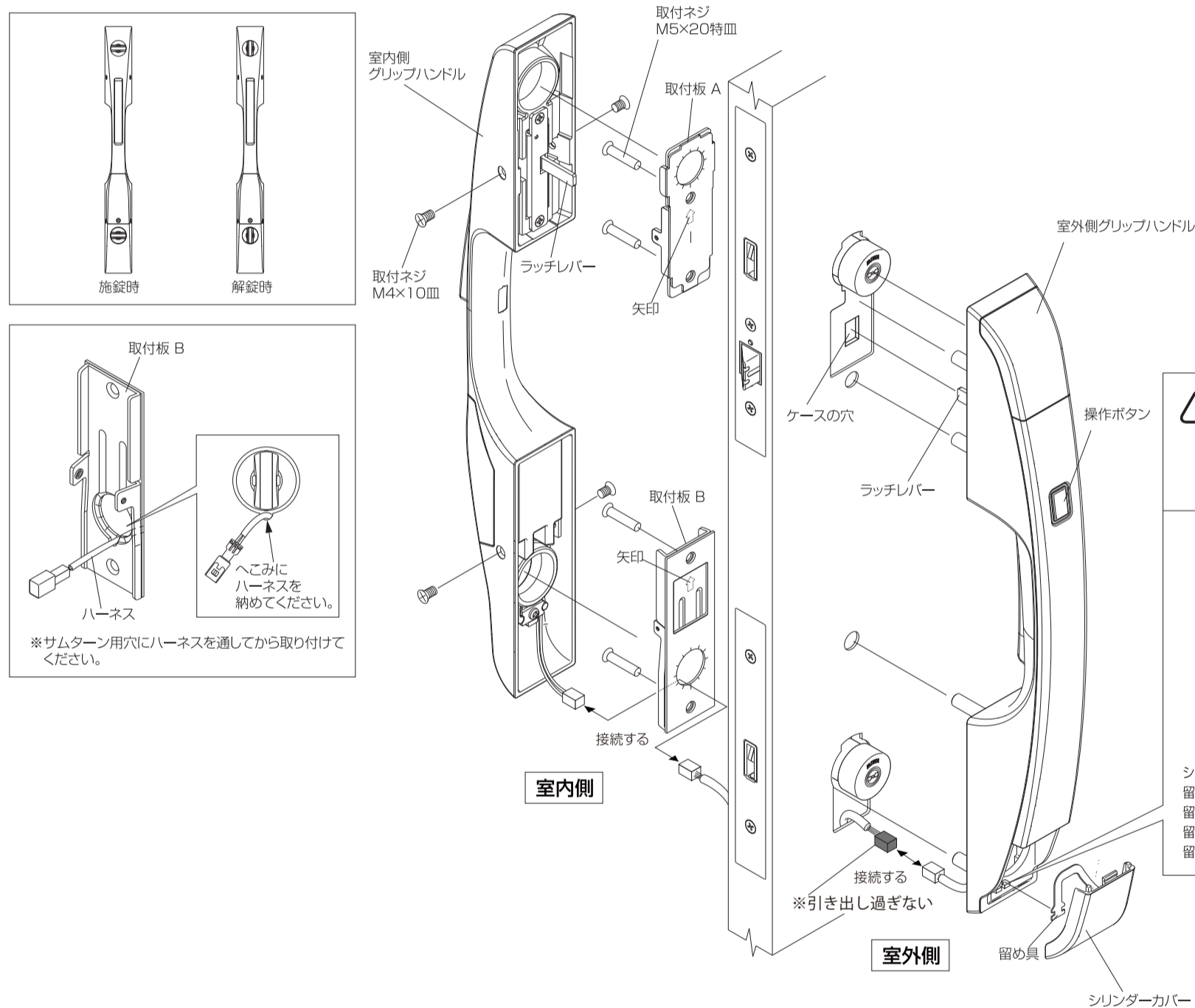
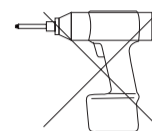

! 工事中はシリンダーカバーは外したままにしてください。
工事終了後、シリンダーカバーを取り付けてください。

シリンダーカバーの取り付け

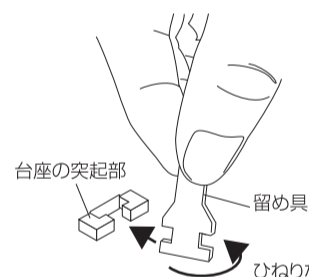

シリンダーカバーの向きを合わせ
留め具先端を台座の突起部にひねりながら差し込みます。
留め具の左側に先に差し込んだ後、左に軽く引っ張りながら
留め具の右側を指先で押し込むようにして
留め具をしっかり差し込んでください。

8. 室内側グリップハンドルに電池(単三アルカリ電池 4本)を装着してください。

- 1) 取付ネジを緩めデンチカバーを室内側グリップハンドルより外してください。

! 取付ネジは、デンチカバーからは外れません。

- 2) プラスチックカバーをめくり、電池2本を装着してください。
- 3) プラスチックカバーを戻し、残りの電池2本を装着してください。

! 電池は4本、全てプラス端子を上側にして装着してください。
プラスチックカバーは無理に引っ張らないでください。

- 4) デンチカバーをグリップにはめ、取付ネジにて取り付けてください。

! 電池が4本全て、正しく装着されていないと通電しません。
電池装着後、室外側グリップハンドルの操作ボタンを押し青いランプが点くかご確認ください。

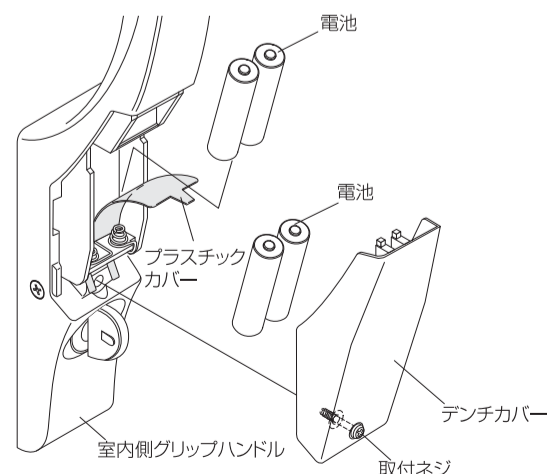

! 最後にサムターンで正常に施解錠できるかご確認ください。